

Hilux



Toyota Hilux

Indhold

Toyota Hilux

- 04 Introduktion
- 06 Hilux historie

Køreoplevelser

- 08 Køreegenskaber

Præstationer

- 12 Motor

Komfort og kvalitet

- 14 Hilux Double Cab
- 16 Hilux Extra Cab
- 18 Hilux Single Cab
- 20 Førerplads
- 22 Kabine

Sikkerhed

- 24 Aktiv og passiv sikkerhed

Udstyrsniveauer

- 26 Essence, Active og Adventure

Farver og interiør

- 28 Karrosserifarver og interiør

Ekstraudstyr

- 30 Ekstraudstyr

Miljøhensyn

- 32 Miljøfakta

Ro i sindet

- 34 Toyota-Kundesupport



En slider der gør livet lettere for dig

Toyota Hilux giver dig flere muligheder end begrænsninger. Den giver dig frihed til at gøre lige, hvad du vil, når du vil – og hvor du vil.



Tre barske profiler

Uanset om du kører i den indre by eller ude i det barske terræn, så er du på hjemmebane i den nye Toyota Hilux.

Jo mere du presser Hilux, jo mere træder den i karakter. Og hvis du forsøger at udfordre bilens grænser, vil du sandsynligvis selv sige stop, før Hilux gør det. Vælg mellem tre karrosserityper (inkl. den rummelige 5-sæders Double Cab) og glæd dig over kombinationen af avanceret teknologi og slidstærk kvalitet.



Den rummelige Hilux Double Cab



Den alsidige Hilux Extra Cab



Den robuste Hilux Single Cab







1968



1972



1978



1983

Et ry der er velkendt...

I mere end 40 år har Hilux demonstreret sin styrke i nogle af de mest barske egne på denne jord. Den første model så dagens lys i Japan i 1968 og blev snart kendt i resten af verden for sin driftsikkerhed og kompromisløse kvalitet.

Hilux viser dagligt sin styrke under vidt forskellige forhold. Det være sig Alaskas bidende kulde. Saharas glohede sanddriver. Og Australiens barske klippelandskaber. Overalt i verden stoler Hilux-ejere på, at deres bil kan klare stigningen, krydse floden

og trække lasten. Denne tillid har banet vej for bilens globale succes med et samlet salgstal på over 12 mio. Hilux.

Toyotas ry for kvalitet, driftsikkerhed og holdbarhed stammer ikke mindst fra Hilux og de stadig stærkere modelgenerationer, der er kommet til verden siden 1968. Der er næppe nogen pickup, der har været udsat for så mange prøvelser og høstet så stor anerkendelse som Hilux.



1988



1997



2008

...og velfortjent

Den nye Hilux hviler ikke på sit historiske ry. Som en del af udviklingsprogrammet er den blevet udsat for en lang række barske test under de mest ekstreme forhold på jorden.

Testprogrammet blev indledt i Sydafrika, hvor bilens driftssikkerhed blev afprøvet på en stropetur, der også omfattede bjergkørsel i 2.800 meters højde. Men testholdet ville endnu højere op for at prøve Hilux i den helt tynde luft, så turen gik til Peru og op til 4.800 meters højde i Andesbjergene. Her er iltindholdet under halvdelen af det iltindhold, der er ved havoverfladen, og det får de fleste motorer til at "snappe efter vejret" på grund af den manglende fyldning i luftintaget.*

* 3.0 diesel-motoren.

Den tynde luft kunne heller ikke stoppe Hilux, så den blev sendt på en 150 timers high-speed-test i de mest barske områder i Australiens Outback. Igen bestod Hilux med glans, hvorefter den skulle varmetestes i Dubai. Termometeret sneg sig op på 47°, mens Hilux ubesværet besejrede de enorme sandbjerge. Og testkøreren kunne glæde sig over, at aircon-anlægget også klarede strabadserne og holdt kabinen kølig og komfortabel.

For god ordens skyld skal det nævnes, at Hilux også er testet under mere normale europæiske forhold. Det er jo trods alt de færreste, der kører under så ekstreme forhold, som testprogrammet bød på. Men en Hilux er først en Hilux, når den har bevist sin styrke og driftssikkerhed i hver en afkrog af verden.

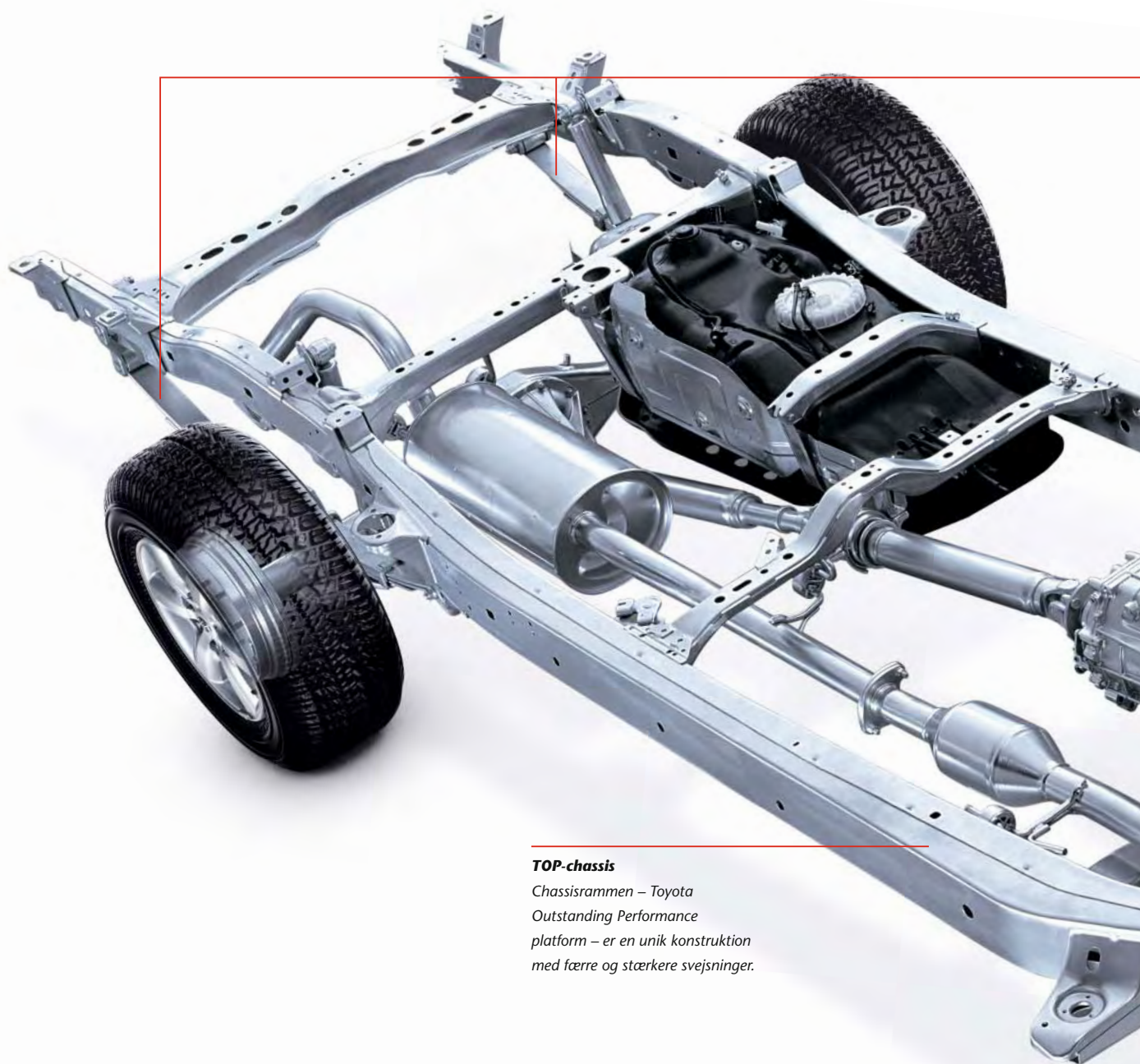

TOP-chassis

Chassisrammen – Toyota Outstanding Performance platform – er en unik konstruktion med færre og stærkere svejsninger.

Bygget til at klare sig overalt

Hilux' vridningsstabile karrosseri hviler på en kraftig chassisramme, der er bygget til et langt og hårdt liv. Det unikke TOP-chassis (Toyota Outstanding Performance platform) har bl.a. forstærkede svejsninger af tværvangerne for at øge konstruktionens stivhed og bilens evne til at klare sig i al slags terræn.

Samtidig er Hilux et godt bevis på, at terrængående styrke ikke udelukker komfort. Med dobbelt wishbone-ophæng på forhjulene og kraftige bladfedre bagtil kombinerer Hilux høj lasteevne med sikre og behagelige køreegenskaber. Ekstra korrosionsbelyttede paneler og karrosseri bidrager til bilens lange levetid.

Kraftige bladfedre

De kraftige bladfedre på bagakslen giver høj lasteevne og terrængående styrke.

Skruefedre med dobbelt wishbone fortil

Toyotas innovative løsning med uafhængigt dobbelt wishbone-ophæng af forhjulene giver præcise styreegenskaber, bedre stødabsorbering og større kørekømfort.

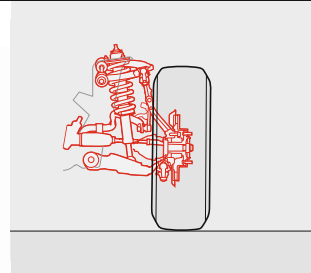



Kør overalt...

Når du kører i den nye Hilux, behøver du ikke at holde dig til den slagne asfaltvej. Den kraftige undervogn er bygget til afstikkere i hårdt terræn med fuld kontrol og stabilitet.

Hilux kan forcere imponerende stejle stigninger. Glat eller mudret underlag er heller ikke noget problem takket være det avancerede differentialespær. Det registrerer, hvis et eller flere hjul spinder og fordeler automatisk trækraften ud til de hjul, der har bedre greb i underlaget.



ADD

ADD-differentialiet (Automatic Disconnecting Differential) frakobler automatisk motorkraften til forhjulene, så skiftet mellem 4x4 og 4x2 sker umærkeligt, mens du kører, og brændstoføkonomien forbedres.

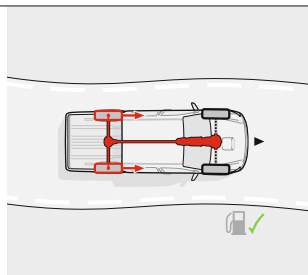

LSD

Det avancerede LSD-differential (Limited Slip Differential) fordeler automatisk trækraften mellem hjulene i venstre og højre side og styrker vejgrebet ved kurvekørsel og på glat underlag. (Kun standard på 4x2.)

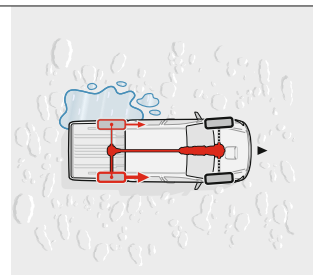

Kraftfuld køreglæde

Toyota Hilux fås med to kraftfulde turbodiesel-motorer med smidigt overskud til kørsel i både by og terræn.

Begge motorer kendetegnes af et solidt drejningsmoment, og de mange kræfter udnyttes optimalt uanset, om du foretrækker Hilux med 5-trins manuel gearkasse eller 5-trins automatgearkasse.

3.0 liters D-4D 170 har et drejningsmoment på 360 Nm ved 1.400–3.200 omdr./min. med automatgearkasse. Med firehjulstræk leverer en 2.5 liters D-4D 144 et drejningsmoment på 343 Nm ved 1.600–2.800 omdr./min.

Den høje ydelse er kombineret med lavt udslip takket være avanceret common-rail-teknologi, der optimerer brændstøfekonomen. Og den præcise indsprøjtning med forladning eliminerer den "dieselbanken", der kendes fra mindre avancerede motorer.

5-trins automatgear

En ny 5-trins automatgearkasse holder altid Hilux i rette gear, mens du kan slappe af.



5-trins manuelt gear

Den smidige 5-trins manuelle gearkasse giver dig fuld kontrol over Hilux' imponerende styrke.



3.0 D-4D 170

Med 5-trins automatgearkasse (5 A/T) har Hilux' 3.0 liters D-4D 170 et drejningsmoment på 360 Nm ved 1.400–3.200 omdr./min.

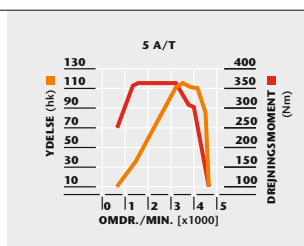

2.5 D-4D 4x2 120

Med 4x2 leverer 2.5 D-4D-motor imponerende 325 Nm ved 2.000 omdr./min.

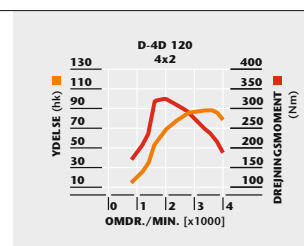

2.5 D-4D 4x4 144

Med firehjulstræk har Hilux D-4D 144 et drejningsmoment på 343 Nm ved 1.600–2.800 omdr./min.

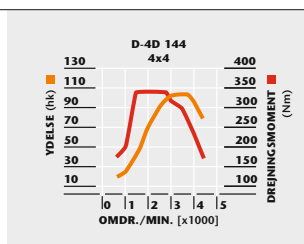



Hilux Double Cab. Plads til fire ekstra

Hvis I er flere, der skal på arbejde eller på eventyr i det fri, så er Hilux Double Cab det perfekte køretøj. Kabinen har god plads til fem personer – også hvis benene er lange og skuldrene brede.

Når bagsædet vippes op, er der adgang til et praktisk opbevaringsrum, og de fire døre giver nem ind- og udstigning for alle mand. Hilux Double Cab giver større bevægelsesfrihed i mere end én forstand.

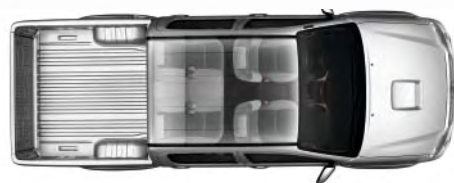

1.547 mm





Hilux Extra Cab. Giver større fleksibilitet

Hilux Extra Cab er ikke bare bomstærk. Den er også fleksibel og velegnet til vidt forskellige transportopgaver.

Du får ekstra plads i kabinen med Extra Cab. Denne fleksible løsning er kombineret med god plads på ladet, som måler 1.805 mm i længden.



← 1.805 mm →





Hilux Single Cab er indstillet på hårdt arbejde

Hilux Single Cab er i sit rette element, når udfordringerne og terrænet bliver krævende.

En pålidelig og utrættelig arbejdskammerat uanset hvilken opgave, du hyrer den til og har et rumfang på 1,58 kubikmeter.







Bilen er vist med ekstraudstyr.

Komfortzone

På trods af sit barske ydre har Hilux et komfortabelt indre.

Hilux giver dig udstyrsmuligheder, der spænder fra det komfortable til det luksuriøse med eksklusivt stofindtræk og sportssæder i Adventure-versionen. I både Active og Adventure kan du nyde kørslen med hænderne på et eksklusivt læderrat.

Oplevelsen af komfort understreges af automatisk klimaanlæg i 3.0 liters-modellen og manuel aircondition i det øvrige program*. Fartpilot er standard i Adventure. Musikanlægget betjenes med knapper i rattet, og det innovative multi-informationsdisplay giver et hurtigt overblik over vigtige køreinformationer.*

* Se separate specifikationer.



1.



2.



3.

1. Automatisk klimaanlæg*

Med automatisk klimaanlæg kan fører og passagerer nyde en behagelig kabinetemperatur uanset vejret udenfor.

2. Læderrat*

Det eksklusive læderrat giver dig behagelig og sikker føling med din Hilux.

3. Optitron-instrumenter*

Optitron-instrumenterne med LED-belysning af tal og visere giver hurtig aflæsning og står knivskarpt under alle lysforhold.



Bilen er vist med ekstraudstyr.

Luksusophold

Hilux' rummelighed bidrager til oplevelsen af komfort. Og de brede døråbninger med integrerede sidetrin, giver nem ind- og udstigning for både fører og passagerer.

Hilux blander sig ikke i jeres samtale. Den effektive lydisolering forvandler motorstøjen til en behagelig brummen, og det aerodynamiske design af forrude og sidespejle reducerer vindstøjen til et minimum. Selvom Hilux er en bomstærk slider, kan både fører og passagerer nyde turen i ophøjet ro.



1.



2.

1. Tonedede ruder

Fører og passagerer kan nyde turen i Hilux Double Cab (Active og Adventure) bag behageligt tonedede ruder.

2. Kromhåndtag

De elegante kromhåndtag giver interiøret et eksklusivt løft.

Sikkerhed i særklasse

Toyotas fokus på sikkerhed kommer også til udtryk i Hilux. Udover det kraftige karrosseri med deformationszoner har den et højt udstyrsniveau for både aktiv og passiv sikkerhed. Fører- og passagerairbag er nu suppleret med sideairbags i udstyrsniveauet Active samt gardinairbags i udstyrsniveauet Adventure (kun i Double Cab-versionerne). VSC (Vehicle Stability Control) supplerer eksisterende features som fx ABS.*

Både sikkerhedsudstyret og teknikken i Hilux har været gennem et meget omfattende testprogram. Resultatet er en pickup, der sætter nye standarder for både sikkerhed og driftsikkerhed.

ABS-bremser (Anti-locking Braking System) forhindrer blokering ved hård opbremsning eller bremsning i glat føre. EBD-systemet (Electronic Brake force Distribution) fordeler bremsekraften optimalt mellem de forreste og de bageste hjul (og hjulene på højre og venstre side af bilen) efter den aktuelle køresituation og bilens vægtfordeling. BAS-systemet (Brake Assist) tilføjer ekstra bremsetryk, når du vil foretage en nødbremsning, men ikke trykker hårdt nok på bremsen.*

* Afhængig af model, VSC er standard i Adventure.

LSPV

Toyotas Load Sensing Proportioning Valve (LSPV) justerer automatisk bremsekraften på baghjulene i forhold til bilens vægtfordeling og optimerer således bilens bremsevne, når den er lastet.*

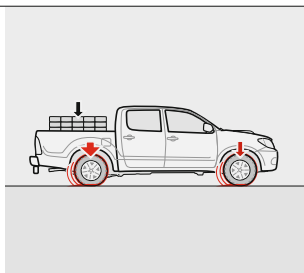

Sikkerhedsseler

De forreste sikkerhedsseler med selestrammere og -kraftbegrænsere mindsker risikoen for brystskader.

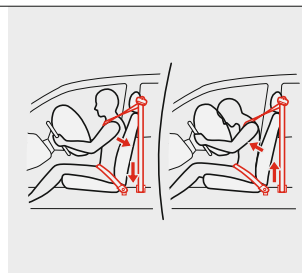

GOA-karrosseri

Både fører og passagerer er godt beskyttede af Hilux' specialudviklede GOA-karrosseri (Global Outstanding Assessment), som har en unik evne til både at absorbere kollisionens energi og lede kollisionskræfterne væk fra selve kabinen.

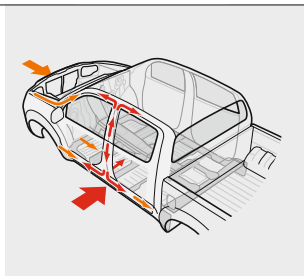

VSC (Vehicle Stability Control)

VSC modvirker udskridning og hjælper dig med at bevare kontrollen over bilen.*

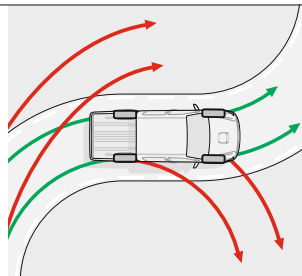

* Se separate specifikationer.

Forlygtevaskere

Forlygtevaskerne giver klart lys og bedre udsyn i al slags vejr.







Bilen er vist med ekstraudstyr.

Essence

Hilux giver dig personbilskomfort i en hårdfør pickup. Udefra kendes Hilux på den sorte køligrill, sorte dørgreb og spejle samt 15" eller 16" stålhjul.*

Inde i kabinen matcher stofindtrækket flot med instrumentering og interiøret som helhed. Komfortudstyret i Hilux byder også på manuel aircondition.*

Hilux er klar til at følge dig overalt.

* Se separate specifikationer.



Manuel aircondition*

Uanset om det er steghed udenfor, kan fører og passagerer nyde turen i en behagelig tempereret kabine.



Bilen er vist med ekstraudstyr.

Active

Hilux Active giver dig endnu mere stil og luksus. Udvendigt kendes den 2.5 liters Active på tågeforlygter, forlygtevaskere, 15" alufælge samt forkromede dørgræb og elsidespejle. Indvendigt kan du glæde dig over kromdørhåndtag, læderrat og lædergearknop. De tonede ruder bidrager til oplevelsen af eksklusiv komfort.* Hilux Active byder også på specialdesignet stofindtræk, der matcher instrumentpanelets sølvfarvede indfatninger. Hertil kommer Optitron-instrumenter, multi-informationsdisplay elruder og manuel aircondition.

* Afhængig af model.

** Ikke til Single Cab.



Aflåselig bagklap

For ekstra sikkerhed og tryghed har alle Hilux-modeller** nu aflåselig bagklap, så du kan have dine ting i fred, mens du er væk fra bilen.

Adventure

Med Adventure får udstyrsniveauet det sidste løft og byder bl.a. på 17" alufælge og læderrat samt sportssæder. Sikkerhedsudstyret omfatter VSC (Vehicle Stability Control), der modvirker udskridning og hjælper dig med at bevare kontrollen over bilen. Hertil kommer automatisk klimaanlæg og fartpilot.



Betjeningsknapper i rattet

Med de ergonomiske betjeningsknapper i rattet kan du let styre audioanlæg, multi-informationsdisplay og aircondition (afhængig af specifikation). Også fartpiloten er lige ved hånden.

Valget er dit

Toyota Hilux giver dig valget mellem otte flotte farver og tre udstyrsniveauer.

040 Pure White



1C0 Platinum*



1E9 Stone Grey*



209 Night Sky Black*



3E5 Chilli Red



4P9 Jarrah Bronze*



6S3 Oasis Green*



8T7 Island Blue*



* Metallak.

15" stål hjul

Standard på 4x2 Extra Cab.



16" stål hjul

Standard til alle 4x4 Essence.



15" alufælge

Standard til Active.



17" alufælge

Elegante 17" alufælge er standard på Hilux Adventure.





Essence stofindtræk

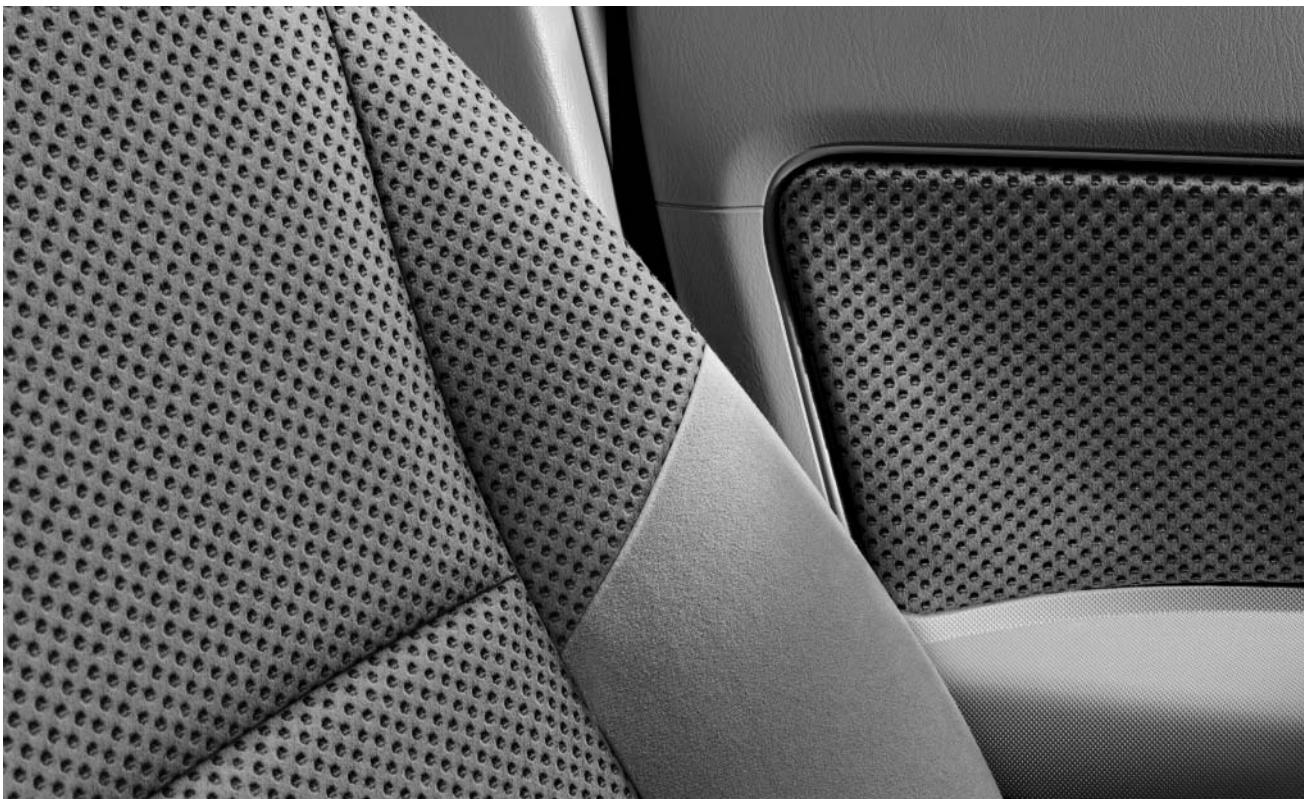

Active og Adventure stofindtræk

Ekstra muligheder for en helt personlig Hilux

Toyota Hilux giver dig flere muligheder end begrænsninger. Det bliver endnu tydeligere, når du ser det store program af originalt Toyota-ekstraudstyr, som giver dig frie hænder til at fremhæve bilens design og udbygge dens brugsværdi.



Full map-navigation

Toyotas eksklusive full map-navigation guider dig nemt til dit mål over det meste af Europa. Har dansk stemme- og displayvisning. Systemet har indbygget DRG (Dynamic Route Guidance) med forslag til alternative ruter, så du kan undgå trafikøer.



Bluetooth®

hands-free system

Med en Bluetooth®-kompatibel mobiltelefon kan du tale fuldstændig ubesværet og sikkert.



Parkeringsensorer for og bag

Toyota Parking Aid-system måler selv afstanden til en forhindring og advarer, hvis du kommer for tæt på.



Motorhjemsbeskytter

Beskytter mod stenslag.

Hilux Extra cab med 15" Zagros alufælge, frontbøjle, ekstra lygter, trinbræt og væltebøjle.





Bjerg-cap

Låsbar cap i meget solidt og kraftigt aluminium. På toppen kan der lastes op til 100 kg, som kan surres fast til den indbyggede ræling.



Frontbøjlen

Understreger det rå look.



Sport-cap med spoiler

Den låsbare cap med spoiler byder på en storslået kombination af stil og praktisk anvendelighed. Kan lakeres i bilens farve og får derved et totalt integreret look.



Væltebøjle

Den kraftige væltebøjle, der leveres i rustfrit stål, giver bilen et rå offroad-look.

Hilux Double cab med 15" Ozark alufælge, sidebøjler, hardtop og anhængertræk med cykelholder.



Vores mål er "nul udslip"

Toyota har solgt over **2 millioner hybridbiler** verden over. Det er derfor ikke så overraskende, at mange mennesker forbinder miljøvenlige biler med vores mærke. Det er vores mål at gøre en forskel. Og det går vi ved at investere og forske i teknologier, der skåner vores fælles miljø.

Analyse af bilens livscyklus

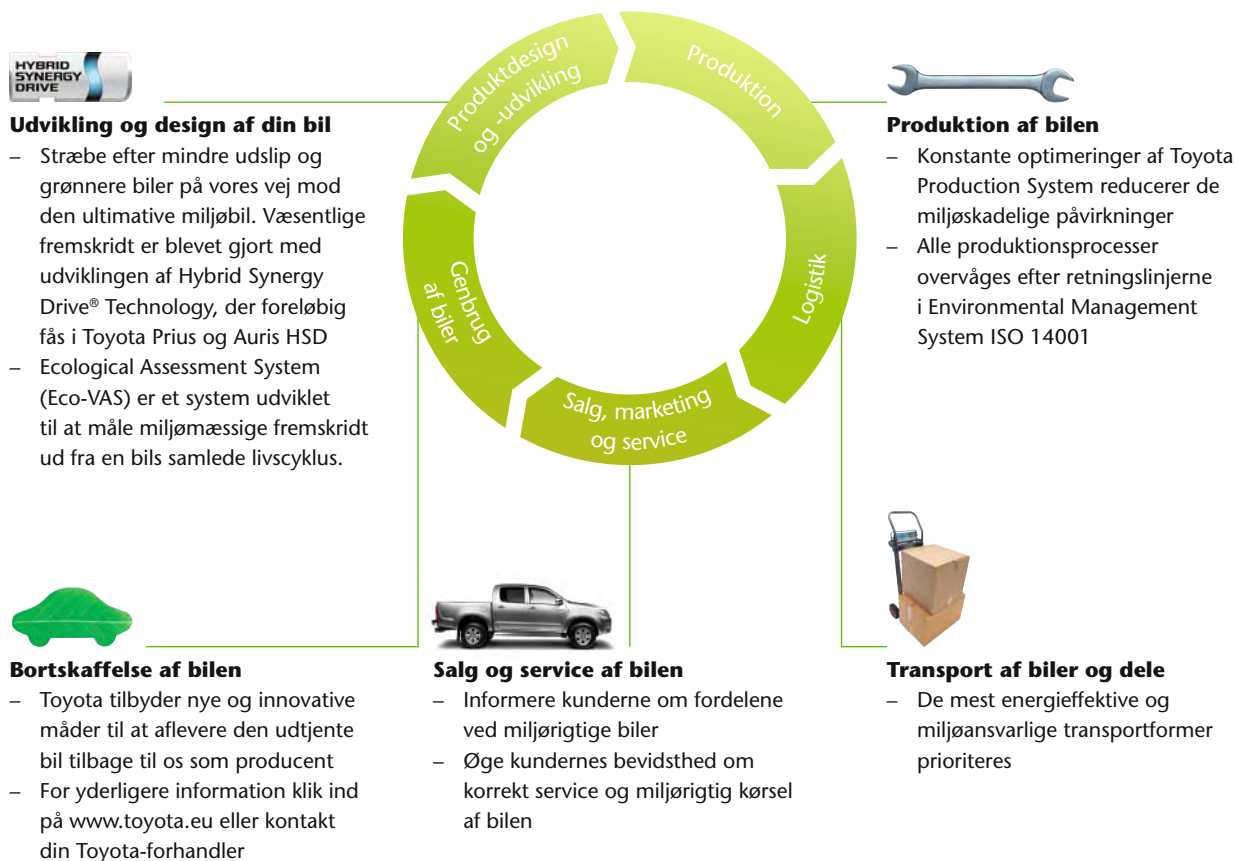

Energiklasse

F Single Cab 4x4 2.5 D-4D 5 M/T

E Extra Cab 4x2 2.5 D-4D 5 M/T

F Extra Cab 4x4 2.5 D-4D 5 M/T

F Double Cab 4x4 3.0 D-4D 5 A/T

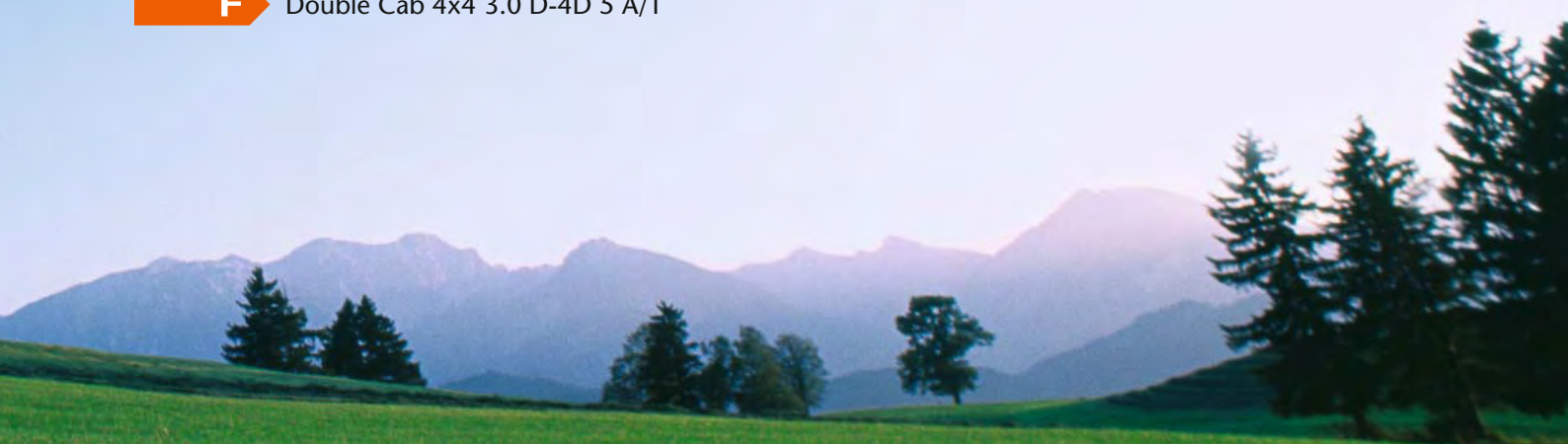

Ti tips til miljøvenlig kørsel som kan reducere CO₂-udslippet med **op til 30%**

Vi kan alle være med til at reducere CO₂-udslippet, blot ved at ændre måden vi kører på.



1. Fjern overflødig vægt og unødvendig taglast.



2. Planlæg ruten og undgå omveje.



3. Undgå korte køreture.



4. Tjek dæktrykket jævnligt.



5. Overhold serviceeftersyn iht. instruktionsbogen.



6. Skift hurtigt op til højere gear.



7. Brug kun elektrisk udstyr, når det er nødvendigt (fx aircondition).



8. Følg og forudse trafikstrømmen.



9. Hold ruderne lukkede (brug ventilationsanlæg).



10. Sluk motoren, hvis du holder stille i mere end 60 sekunder.



Hilux har også komplet ro i sindet

På Toyotas fabrik sikrer avancerede produktionsprocesser og en streng kvalitetskontrol, at du som kunde kun får det absolut bedste af det bedste.

Når du køber en Toyota, så køber du ikke blot en driftssikker bil. Du køber også den tryghed, der ligger i at være kunde hos en af Danmarks største og mest kundeorienterede bilorganisationer. Det kan du mærke både på kvaliteten i vores service og i vores kundebehandling. Vi har simpelthen hjertet med i det, vi laver. Uanset om vi arbejder i salgsafdelingen, på værkstedet eller et helt tredje sted i Toyota-organisationen. I det følgende kan du læse mere om den brede vifte af fordele, produkter og serviceydelser, der står til din rådighed som Toyota-ejer.

Intelligent design

Toyota Hilux er designet og udviklet med omtanke, og færre dele kræver derfor udskiftning. Dele, der nødvendigvis skal udskiftes løbende, holder i længere tid. Adgangsforholdene er optimerede, så tiden til service kan holdes nede. Dette – kombineret med konkurrencedygtige priser på reservedele – gør, at dine udgifter til vedligeholdelse bliver yderst overkommelige.

Et komplet serviceprogram

Serviceprogrammet for en Hilux er tilrettelagt ud fra mange års erfaring og testarbejde. Det sikrer, at serviceeftersynet altid er nøje afstemt efter antal kørte kilometer, eller efter hvornår bilen sidst blev efterset. Hilux har brug for et fuldt sikkerhedstjek hvert andet år eller for hver 30.000 km. Herudover skal den have et sundhedstjek, der inkluderer olie og skift af oliefilter, hvert år eller for hver 15.000 km. Bilens vedligeholdelses-/garantihæfte giver en detaljeret beskrivelse af servicepunkterne, alt efter hvilket serviceeftersyn det drejer sig om. Toyotas serviceprogrammer har en stor del af æren for, at Toyota er et af verdens mest driftssikre bilmærker.

Serviceaftale

Som Toyota-kunde har du mulighed for at tegne en Serviceaftale. Den forvandler alle service- og værkstedsregninger til en overkommelig og fast månedlig ydelse. Serviceaftalen dækker alt fra rutinemæssige serviceeftersyn til uforudsete reparationer på bilen. På den måde undgår du ubehagelige overraskelser og unødigt belastning af økonomien.



Lang og udstrakt garanti

Takket være en kombination af høj produktkvalitet og professionel service kan Toyota tilbyde en af markedets bedste garantier. Vi yder nemlig 3 års garanti (eller op til 100.000 km, alt efter hvad der kommer først). Garantien dækker også forhandler, når bilen ikke kan køre på grund af materiale eller fabrikationsfejl, der er opstået under garantiperioden. Her ud over gælder 3 års lak- og overfladerustgaranti (ubegrænset kilometertal) samt op til 6 års garanti mod gennemtæring (ubegrænset kilometertal) – med undtagelse af pickup-lad, som er dækket af lak- og overfladerustgarantien i 1 år og garantien mod gennemtæring i 3 år. Garantierne gælder i henhold til gældende bestemmelser.

Lavere reparationsomkostninger

Toyota Hilux er designet, så udgifterne til reparationer i forbindelse med mindre uheld minimeres. Der er indbygget energiabsorberende elementer i kofangerne, og dele, der er dyrere at udskifte, er placeret væk fra typiske skadesområder. Herudover er de mest udsatte pladedele boltet og ikke svejset på. Som et resultat heraf er det muligt at begrænse omfanget af skader, og eventuelt beskadigede dele er lette at udskifte eller reparere.

Toyota Eurocare Vejrhjælp

Som en ekstra tryghed følger der 1 års Toyota Eurocare Vejrhjælp med i købet af din Hilux. Det er en vejrhjælpsordning, som dækker i mere end 40 europæiske lande. Toyota Eurocare Vejrhjælp kan forlænges til bilens fyldte 12. år, såfremt serviceeftersyn udføres hos et autoriseret Toyota-værksted i Danmark. Se mere om alle fordelene på toyota.dk

Finansiering

Toyota-forhandlerne er ikke kun specialister i biler. De er også specialister i finansiering. Toyota Financial Services giver en række kontante fordele. Fx får du oftest svar på stedet og skal altså ikke vente på, at banken åbner. Desuden kan ekstraudstyr ofte medfinansieres. Hør nærmere om de favorable rentesatser hos forhandleren.

Biler, som vises i denne brochure, kan være vist med ekstraudstyr. Der tages forbehold for trykfejl. Opdaterede specifikationer findes på toyota.dk. Kontakt venligst den lokale Toyota-forhandler for information om evt. lokale specifikationer og udstyrsniveauer. Farvegengivelserne i denne brochure kan afvige fra de virkelige farver. Toyota Motor Europe forbeholder sig ret til at ændre de angivne specifikationer og udstyrsniveauer uden forudgående varsel. ©2010 Toyota Motor Europe (TME). Enhver form for eftertryk eller kopiering af denne brochure er ikke tilladt uden forudgående godkendelse af Toyota Danmark A/S.



TOYOTA

10/10/HIL/DK/2.000/501000



www.toyota-hilux.dk

**Today
Tomorrow
Toyota**